

EZ ADAS

RECALIBRATION SYSTEM



EINFACHE BEDIENUNG
HOHE PRÄZISION

DER STANDARD FÜR INFORMATIONEN- UND DIAGNOSESYSTEME



EZ-ADAS

VIEL MEHR ALS NUR EIN ADAS-KALIBRIERSYSTEM: EIN HOCH ENTWICKELTES SET, DAS EINFACHE BEDIENUNG MIT HOHER PRÄZISION VEREINT

EINFACHE BEDIENUNG
HOHE PRÄZISION



PDL4100



EZ-ADAS RECALIBRATION SYSTEM

Fahrerassistenzsysteme (ADAS) werden ständig weiterentwickelt und immer häufiger eingesetzt. Sie stellen eine Herausforderung für Karosserie- und Reparaturwerkstätten dar, allerdings eine Herausforderung, die eine große Chance bietet. Schon einfachste Reparaturen können Auswirkungen auf ein oder mehrere ADAS-Systeme haben. Ein präzises und effizientes System zur Nachjustierung bzw. Neukalibrierung von ADAS-Systemen kann daher neue Geschäftsperspektiven eröffnen.

Innovativer Standard.

Bei dem EZ ADAS Kalibriersystem handelt es sich um ein Set modernster Präzisionswerkzeuge, die nach neuestem Stand der Technik konzipiert wurden und dabei selbst für „Einsteiger“ sehr einfach zu verwenden sind. Die Einstellung erfolgt einzigartig, schnell und präzise nach Herstellervorgaben – einfach durchzuführen. Der gesamte Kalibrierablauf wird Schritt für Schritt beschrieben und erfordert nur wenige einfache Handgriffe - im Vergleich bis zu 40 % weniger als bei den meisten im Handel erhältlichen Systemen. Dadurch garantiert es eine deutlich höhere Produktivität.

Merkmale.



LASERTECHNIK

Lasergeführte Positionierung für eine schnelle und präzise Platzierung der Kalibriertafeln.



SPIEGEL-LASEREINHEIT

Einfache Einstellung zur Symmetrieachse über Spiegel - präzises Positionieren.



POSITIONIERUNG DER KALIBRIERTAFELN (ZUM PATENT ANGEMELDET)

Anleitung zur Platzierung der Kalibriertafeln nach Herstellervorgaben.

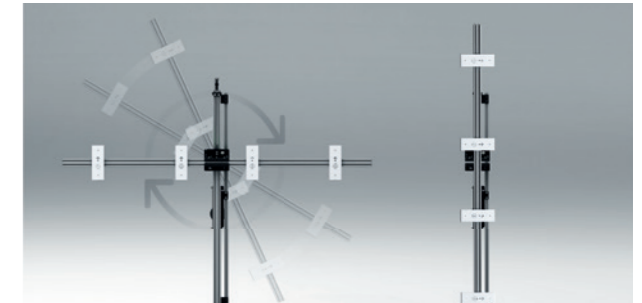

EINKLAPPBAR UND MOBIL

Kein zusätzlicher Platzbedarf in der Werkstatt durch platzsparendes Design.



**BIS ZU 40% WENIGER
SCHRITTE ALS BEI ANDEREN
ADAS-KALIBRIERSYSTEMEN**



EXKLUSIVE APP FÜR MOBILGERÄTE

Das EZ-ADAS-System bietet eine exklusive App mit leichtverständlichen 3D-Videos, die Sie durch den Bedienvorgang führen und Ihnen alle erforderlichen Infos über die Kalibrierung liefern. Wir haben die Herstellerabläufe genauestens studiert und Ihnen diese Arbeit abgenommen. Unsere Anleitung zur Platzierung der Kalibriertafeln zeigt klare, einfache Schritte genau nach Herstellervorgaben, um potenzielle Fehler zu vermeiden.

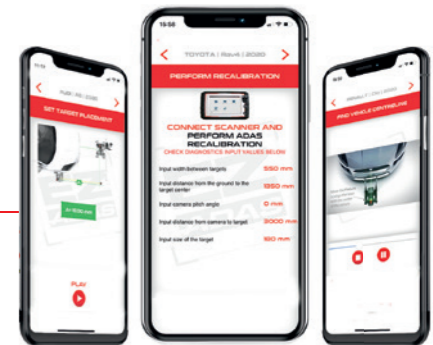

UMFASSENDE ADAS-ABDECKUNG

Durch die zunehmende Komplexität des ADAS-Marktes und die Entwicklung immer neuer Sensoren quer durch alle Hersteller, Modelle und Baujahre haben wir uns darauf konzentriert, die Werkstätten bei ihrer wichtigsten Aufgabe zu unterstützen: das Fahrzeug schnell und sicher wieder voll funktionstüchtig an den Kunden zurückzugeben. EZ-ADAS reduziert die Komplexität, die Werkstatt führt eine präzise Sensornachkalibrierung für Radar, Frontkamera oder rückwärtige Kamera durch und dies für die meisten Fahrzeuge im Markt.

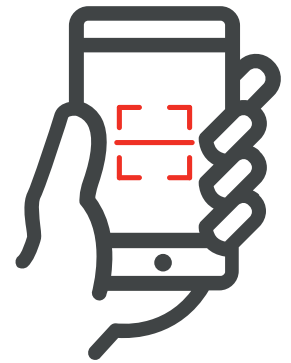

FÜR WEITERE INFOS SCANNEN SIE DIESEN QR-CODE ODER GEHEN SIE AUF www.ezadashub.com



SEPARAT
ERHÄLTlich

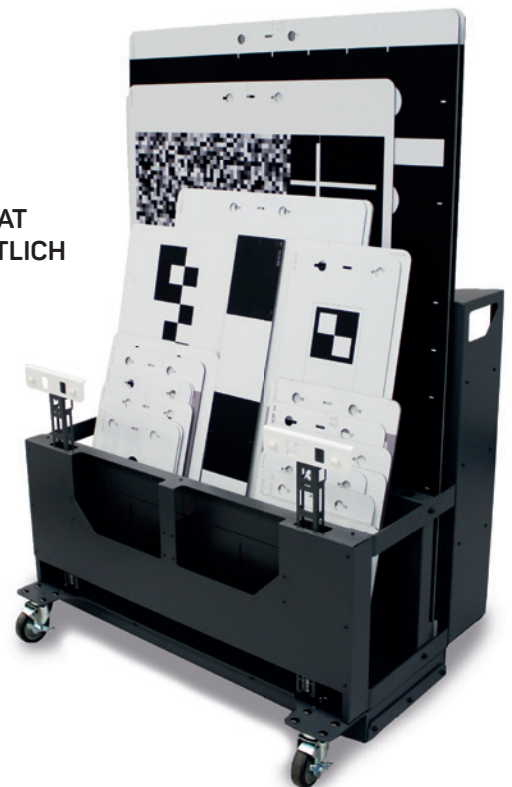

SEPARAT
ERHÄLTlich

PDL 4100

FÜR DIE KOMPLETTE KALIBRIERUNG!

Mit dem PDL 4100 wird Ihre ADAS-Kalibrierung komplett, sie beinhaltet dann auch alle Funktionen, die Sie von einem SUN®-Diagnosetool erwarten: herstellerspezifische Codes, Daten, Funktionstests, Anlern- und Anpassungsfunktionen für eine umfangreiche Fahrzeugmarkenabdeckung für alle wesentlichen Fahrzeughersteller.

FAHRWAGEN

DIE PERFEKTE LÖSUNG ZUM UNTERBRINGEN VON KALIBRIERTAFELN UND WEITEREM ZUBEHÖR

Der EZ-ADAS-Fahrwagen dient zur Unterbringung aller EZ-ADAS-Kalibriertafeln und des weiteren Zubehörs und verfügt über zusätzliche Ablagemöglichkeiten für anderes Zubehör, das bei der ADAS-Kalibrierung erforderlich ist.



eu.sun-workshopsolutions.com/de/handlersuche
Die Maschinen sind teilweise mit Sonderausstattung gegen Mehrpreis abgebildet. Technische und optische Änderungen vorbehalten. Cod. 1911 112 · 02/2021



Snap-on Total Shop Solutions bietet eine breite Palette an Werkstatteinrichtungslösungen für Werkstätten, Vertragshändler und Reifenbetriebe mit spezifischen Lösungen seiner Premium-Marken.